



# **A20** 音频模块开发说明

**V1.0**

**2013-03-15**

## Revision History

Version	Date	Changes compared to previous issue
v1.0	2013-03-15	初建版本



## 目录

1. 前言	4
1.1. 编写目的	4
1.2. 适用范围	4
1.3. 相关人员	4
2. 音频模块介绍	5
2.1. audio 模块功能介绍	5
2.1.1. audio codec 功能	5
2.1.2. hdmaudio 功能	5
2.1.3. spdif 功能	5
2.1.4. i2s 功能	6
2.1.5. switch 耳机检测功能	6
2.2. 源码结构介绍	6
2.3. audio 相关术语介绍	7
2.4. audio 模块配置介绍	8
2.4.1. Menuconfig 配置	8
2.4.2. Sysconfig.fex 配置	12
2.4.2.1. Audiocodec 配置	12
2.4.2.2. I2s 配置	12
2.4.2.3. Spdif 配置	13
3. 音频模块体系结构描述	14
4. 接口描述	15
4.1. Audiocodec 接口描述	15
4.1.1. 系统音频录音接口	15
4.1.2. 手机上行模拟通路接口	16
4.1.2.1. codec_set_phoneout	17
4.1.2.2. codec_set_phonemic (mic1)	17
4.1.2.3. codec_set_headsetmic(mic2)	18
4.1.2.4. codec_set_dacphoneout	19
4.1.3. 手机下行模拟通路接口	20
4.1.3.1. codec_set_earpieceout	20
4.2. Hdmaudio 接口描述	21
4.3. spdif 接口描述	21
4.4. I2s 接口描述	21
4.5. switch 接口描述	21
5. 模块开发 demo	22
5.1. 最小的 playback 应用	22
5.2. 最小的 capture 应用	26
5.3. Mixer 接口的使用	31
6. Declaration	32

## 1. 前言

### 1.1. 编写目的

本文档目的是为了让开发者了解 A20 音频系统框架,能够在 A20 平台上开发新的音频方案。

### 1.2. 适用范围

本模块说明适用于 A20 平台

### 1.3. 相关人员

音频系统开发人员。

## 2. 音频模块介绍

linux 中的 audio 子系统采用 alsa 架构实现。alsa 目前已经成为了 linux 的主流音频体系结构。在内核设备驱动层，ALSA 提供了 alsa-driver，同时在应用层，ALSA 为我们提供了 alsa-lib，应用程序只要调用 alsa-lib 提供的 API，即可以完成对底层音频硬件的控制。

### 2.1. audio 模块功能介绍

在 a20 中，存在 4 个音频设备。分别为 audiocodec，hdmiaudio，spdif，i2s。其中芯片内置的 audiocodec 采用 alsa-pci 架构实现，hdmiaudio，spdif，i2s 采用 alsa-asoc 架构实现。switch 主要实现耳机检测的功能。i2s 都可以配置成 pcm 和 i2s 两种模式。

#### 2.1.1. audio codec 功能

Audio Codec 驱动所具有的功能：

- 支持多种采样率格式(8khz, 11.025 KHz, 12 KHz, 16 KHz, 22.05 KHz, 24 KHz, 32 KHz, 44.1 KHz , 48 KHz, 96KHz, 192KHz);
- 支持 mono 和 stereo 模式;
- 支持同时 playback 和 record(全双工模式);
- 支持 start, stop, pause 和 resume;
- 支持 mixer 接口
- 支持 3g 通话功能

#### 2.1.2. hdmiaudio 功能

hdmiaudio 驱动所具有的功能：

- 支持多种采样率格式(8khz, 11.025khz, 12khz, 16khz, 22.05, 24khz, 32khz, 44.1, 48khz, 88.2khz, 96khz, 176.4khz, 192khz);
- 支持 mono 和 stereo 模式;
- 只支持 playback 模式，不支持 record 模式。
- 支持 start, stop, pause 和 resume;

#### 2.1.3. spdif 功能

spdif 驱动所具有的功能：

- 支持多种采样率格式(22.05khz, 24khz, 32khz, 44.1khz, 48khz, 88.2khz, 96khz, 176.4khz, 192khz);
- 支持 mono 和 stereo 模式;
- 只支持 playback 模式，不支持 record 模式。

- 支持 start, stop, pause 和 resume;

### 2.1.4. i2s 功能

i2s 驱动所具有的功能:

- 支持多种采样率格式(8khz, 11.025khz, 16khz, 22.05khz, 24khz, 32khz, 44.1khz, 48khz, 88.2khz, 96khz, 176.4khz, 192khz);
- 支持 mono 和 stereo 模式;
- 支持同时 playback 和 record(全双工模式);
- 支持 start, stop, pause 和 resume;

I2s 驱动可以配置成 i2s 模式, 也可以配置成 pcm 模式, 如果配置成 pcm 模式, 那么只支持 8k 采样率。在 a20 中, 有两套 pcm 驱动, 为了区分, 分别命名为 pcm 和 i2s。

### 2.1.5. switch 耳机检测功能

Switch 支持 3 段耳机, 4 段耳机的插拔检测。

## 2.2. 源码结构介绍

a20 中的音频子系统存放于 soc 目录下, 如图 1 音频系统源码所示。其中 Audiocodec, hdmi audio, i2s, spdif 都是一个独立的音频驱动。耳机检测驱动源码如图 2 switch 源码所示。



图 1 音频系统源码

\\linux-3.3\drivers\staging\android\switch

名称	大小	类型	修改日期
.built-in.o.cmd	1 KB	Windows NT 命令...	2013-2-18 8:51
.switch_class.o.cmd	22 KB	Windows NT 命令...	2013-2-18 8:51
.switch_headset.o.cmd	26 KB	Windows NT 命令...	2013-2-18 8:51
built-in.o	123 KB	0 文件	2013-2-18 8:51
Kconfig	1 KB	文件	2013-2-18 8:43
Makefile	1 KB	文件	2013-2-18 8:43
modules.builtin	1 KB	BUILTIN 文件	2013-2-21 15:43
modules.order	0 KB	ORDER 文件	2013-2-22 17:43
switch.h	2 KB	H 文件	2013-2-18 8:43
switch_class.c	5 KB	C 文件	2013-2-18 8:43
switch_class.o	63 KB	0 文件	2013-2-18 8:51
switch_gpio.c	5 KB	C 文件	2013-2-18 8:43
switch_headset.c	11 KB	C 文件	2013-2-18 8:43
switch_headset.o	67 KB	0 文件	2013-2-18 8:51

图 2.Switch 源码

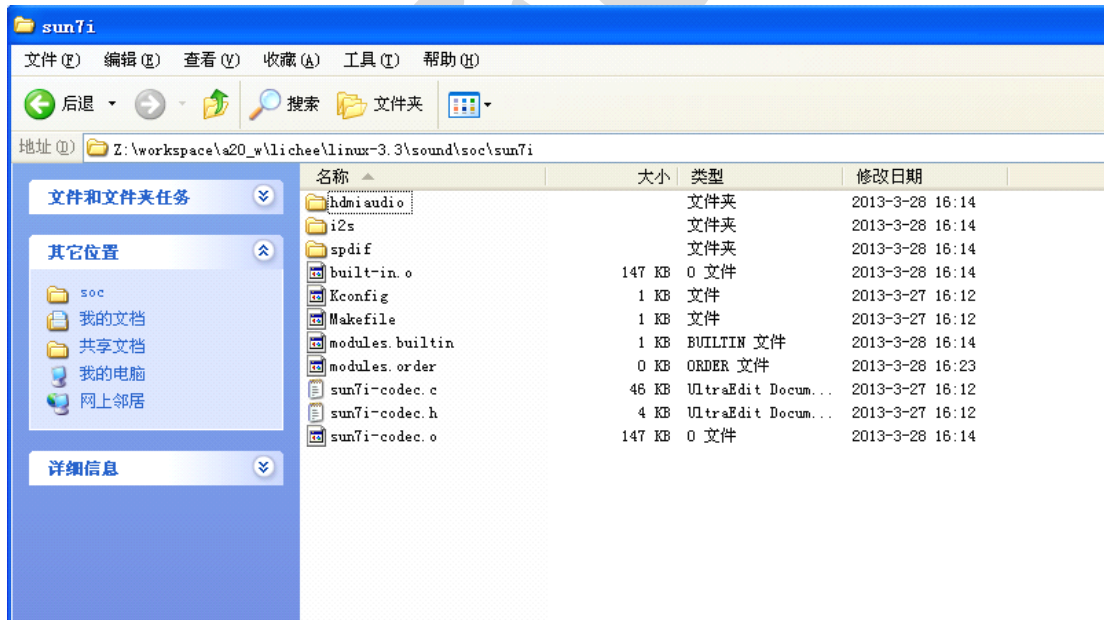
## 2.3. audio 相关术语介绍

Audio Driver: Acronyms	
Acronym	Definition
ALSA	Advanced Linux Sound Architecture
DMA	即直接内存存取, 指数据不经 cpu, 直接在设备和内存, 内存和内存, 设备和设备之间传输.
OSS	Open Sound System
样本长度 sample	样本是记录音频数据最基本的单位, 常见的有 8 位和 16 位
通道数 channel	该参数为 1 表示单声道, 2 则是立体声。
帧 frame	帧记录了一个声音单元, 其长度为样本长度与通道数的乘积。
采样率 rate	每秒钟采样次数, 该次数是针对帧而言。
周期 period	音频设备一次处理所需要的帧数, 对于音频设备的数据访问以及音频数据的存储, 都是以此为单位。
交错模式 interleaved	是一种音频数据的记录模式, 在交错模式下, 数据以连续帧的形式存放, 即首先记录完帧 1 的左声道样本和右声道样本 (假设为立体声格式), 再开始帧 2 的记录, 而在非交错模式下, 首先记录的是一个周期内所有帧的左声道样本, 再记录右声道样本, 数据是以连续通道的方式存储。不过多数情况下, 我们只需要使用交错模式就可以了。
Audiocodec	芯片内置音频接口
Hdmiaudio	内置 hdmi 音频接口
Spdif	外置音响音频设备接口

## 2.4. audio 模块配置介绍

### 2.4.1. Menuconfig 配置

在编译服务器上，目录为\lichee\linux-3.3 上，输入命令：

```
make ARCH=arm menuconfig
```

如下所示：

```
/lichee/linux-3.3$ make ARCH=arm menuconfig
```

- 音频驱动配置

音频模块中包括 audiocodec, hdmaudio, spdif, i2s 共 4 个音频驱动。他们的配置项如图 3 到图 7 所示。



图 3.Device Drivers 选项配置



```
config - Linux/arm 3.3.0 Kernel Configuration
Device Drivers
  Arrow keys navigate the menu. <Enter> selects submenus ---. Highlighted letters are hotkeys. Pressing <Y>
  includes, <N> excludes, <M> modularizes features. Press <Esc><Esc> to exit, <?> for Help, </> for Search.
  Legend: [*] built-in [ ] excluded <M> module < > module capable

  l
  x
  x   Generic Driver Options ---
  x
  x   <> Connector - unified userspace <-> kernel-space linker ---
  x
  x   <> Memory Technology Device (MTD) support ---
  x
  x   <> Parallel port support ---
  x
  x   [*] Block devices ---
  x       Misc devices ---
  x
  x       SCSI device support ---
  x
  x   <> Serial ATA and Parallel ATA drivers ---
  x
  x   [*] Multiple devices driver support (RAID and LVM) ---
  x
  x   <> Generic Target Core Mod (TCM) and ConfigFS Infrastructure ---
  x
  x   [*] Network device support ---
  x
  x   [ ] ISDN support ---
  x
  x   <> Telephony support ---
  x
  x   Input device support ---
  x
  x   Character devices ---
  x
  x   (*) I2C support ---
  x
  x   [ ] SPI support ---
  x
  x   FPS support ---
  x
  x   PTP clock support ---
  x
  x   -- GPIO Support ---
  x
  x   <> Dallas's 1-wire support ---
  x
  x   <* Power supply class support ---
  x
  x   <* Hardware Monitoring support ---
  x
  x   <> Generic Thermal sysfs driver ---
  x
  x   [ ] Watchdog Timer Support ---
  x
  x       Sonics Silicon Backplane ---
  x
  x       Broadcom specific AMBA ---
  x
  x       Multifunction device drivers ---
  x
  x   [*] Voltage and Current Regulator Support ---
  x
  x   <* Multimedia support ---
  x
  x       Graphics support ---
  x
  x       <*/> Sound card support ---
  x
  x           [*] HID Devices ---
  x
  x           [*] USB support ---
  x
  x           <* MMC/SD/SDIO card support ---
  x
  x           <> Sony MemoryStick card support (EXPERIMENTAL) ---
  x
  x           [ ] LED Support ---
  x
  m
  x
  x   <Select>   < Exit >   < Help >
```

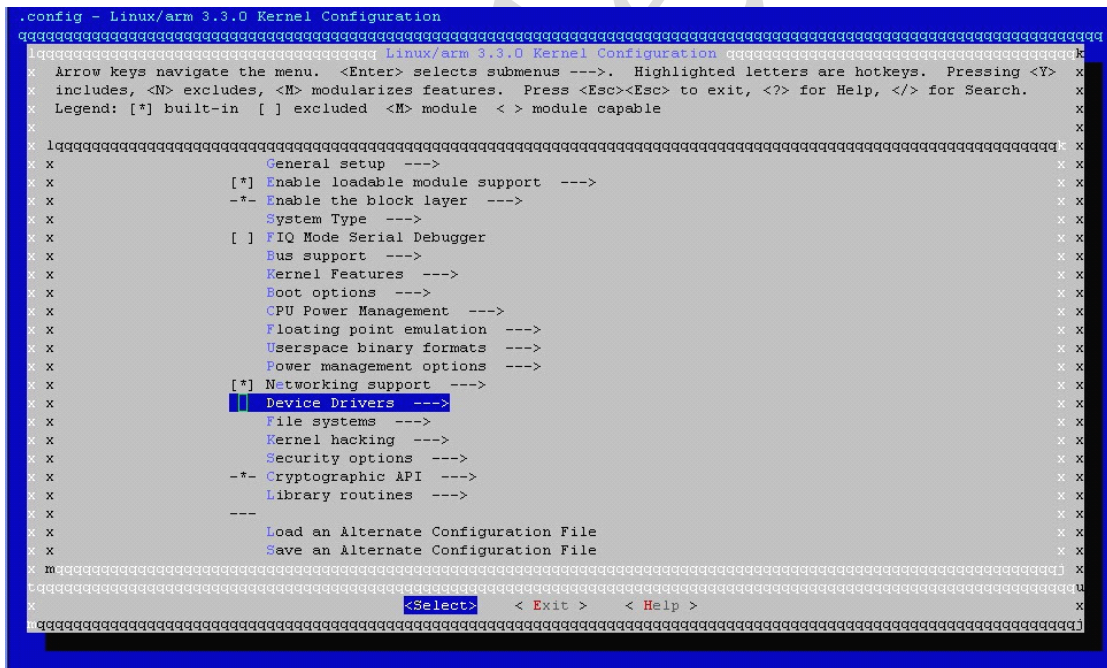
图 4. 音频模块配置

```
config - Linux/arm 3.3.0 Kernel Configuration
Sound card support
  Arrow keys navigate the menu. <Enter> selects submenus ---. Highlighted letters are hotkeys. Pressing <Y>
  includes, <N> excludes, <M> modularizes features. Press <Esc><Esc> to exit, <?> for Help, </> for Search.
  Legend: [*] built-in [ ] excluded <M> module < > module capable

  l
  x
  x   --- Sound card support
  x
  x   <*/> Advanced Linux Sound Architecture ---
  x
  x   <> Open Sound System (DEPRECATED) ---
  x
  x
  x
  x
  x
  x
  x
  x
  x
  x
  x
  m
  x
  x   <Select>   < Exit >   < Help >
```

图 5. 音频 ALSA 模块配置

```

config - Linux/arm 3.3.0 Kernel Configuration
Advanced Linux Sound Architecture
Arrow keys navigate the menu. <Enter> selects submenus ---. Highlighted letters are hotkeys. Pressing <Y>
includes, <N> excludes, <M> modularizes features. Press <Esc><Esc> to exit, <?> for Help, </> for Search.
Legend: [*] built-in [ ] excluded <M> module < > module capable

--- Advanced Linux Sound Architecture
<> Sequencer support
<> OSS Mixer API
<> OSS PCM (digital audio) API
<> HRTimer backend support
[ ] Dynamic device file minor numbers
[*] Support old ALSA API
[*] Verbose procfs contents
[ ] Verbose printk
[ ] Debug
[*] Generic sound devices ---
[*] ARM sound devices ---
[*] USB sound devices ---
[*] ALSA for SoC audio support ---
<Select> < Exit > < Help >

```

图 6. 音频 soc 模块配置

```

nrig - Linux/arm 3.3.0 Kernel Configuration
ALSA for SoC audio support
Arrow keys navigate the menu. <Enter> selects submenus ---. Highlighted letters are hotkeys. Pressing <Y>
includes, <N> excludes, <M> modularizes features. Press
<Esc><Esc> to exit, <?> for Help, </> for Search. Legend: [*] built-in [ ] excluded
<M> module < > module capable

--- ALSA for SoC audio support
<M> sun7i APB On-Chip Codec
<M> HDMI Audio for the ReuuiMlla SUN7I chips
<M> sun7i On-Chip spdif
<M> SoC i2s interface for the ReuuiMlla SUN7I chips
< > Build all ASoC CODEC drivers

```

图 7. 音频驱动配置

● Hdmi 配置

如果要编译 hdmiaudio，也需要将 hdmi video 编译到内核中。如图 8，图 9 所示。进入 device driver 后，选择 graphics support，然后选择 buildin HDMI driver support (sun7i) 即可。

```

config - Linux/arm 3.3.0 Kernel Configuration
Device Drivers
Arrow keys navigate the menu. <Enter> selects submenus ---. Highlighted letters are hotkeys. Pressing <Y>
includes, <N> excludes, <M> modularizes features. Press <Esc><Esc> to exit, <?> for Help, </> for Search.
Legend: [*] built-in [ ] excluded <M> module < > module capable

[*] Hardware Monitoring support ---
<> Generic Thermal sysfs driver ---
[ ] Watchdog Timer Support ---
<M> Sonics Silicon Backplane ---
<M> Broadcom specific AMBA ---
Multifunction device drivers ---
[*] Voltage and Current Regulator Support ---
<M> Multimedia support ---
[*] Graphics support ---
<M> Sound card support ---
[*] HID Devices ---
[*] USB support ---
<M> MMC/SD/SDIO card support ---
<> Sony MemoryStick card support (EXPERIMENTAL) ---
[ ] LED Support ---
<> Switch class support ---
<Select> < Exit > < Help >

```



图 11.android 配置



图 12 耳机检测驱动配置

## 2.4.2. Sysconfig.fex 配置

配置文件的位置: \lichee\tools\pack\chips\sun7i\configs\android\wing-XXX 目录下。音频中需要配置的有 audiocodec, i2s, pcm, spdif 四个音频驱动。

### 2.4.2.1. Audiocodec 配置

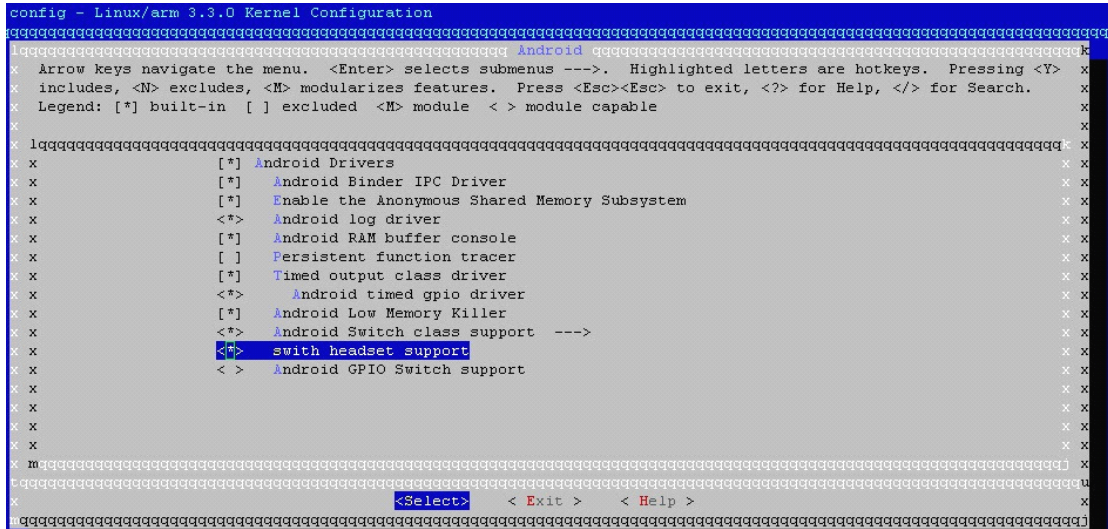
```
[audio_para]
audio_used          = 1
audio_pa_ctrl      = port:PA18<1><default><default><0>
```

配置项	配置项含义
audio_used =xx	Audiocodec 是否使用， 1: 打开（默认）0: 关闭
audio_pa_ctrl=xx	喇叭的 gpio 口控制。

### 2.4.2.2. spdif 配置

配置项	配置项含义
spdif_used=xx	xx 为 1 时加载该模块，为 0 时不加载[default value: 1]
spdif_dout	spdid out 的 GPIO 配置
spdif_din	spdid in 的 GPIO 配置
spdif_mclk	Spdif mclk 信号的 GPIO 配置

### 2.4.2.3. I2s 配置

I2s 可以配置成 pcm 模式，也可以配置成 i2s 模式。

配置项	配置项含义
i2s_used	xx 为1时加载该模块，为0时不加载[default value: 1]
i2s_channel	声道控制[default value: 2]
i2s_master	主从模式配置[1: SND_SOC_DAI_FMT_CBM_CFM(codec clk & FRM master) SOC as slave & codec as master] [4: SND_SOC_DAI_FMT_CBS_CFS(codec clk & FRM slave) SOC as master & codec as slave ]
i2s_select	Pcm 和 i2s 模式选择[0: pcm 1: i2s]
audio_format	音频格式选择 [1: SND_SOC_DAI_FMT_I2S(standard i2s format)] [2: SND_SOC_DAI_FMT_RIGHT_J(right justified format)] [3: SND_SOC_DAI_FMT_LEFT_J(left justified format)] [4: SND_SOC_DAI_FMT_DSP_A(pcm. MSB is available on 2nd BCLK rising edge after LRC rising edge)] [5: SND_SOC_DAI_FMT_DSP_B(pcm. MSB is available on 1nd BCLK rising edge after LRC rising edge)]
signal_inversion	音频信号模式选择 [1: SND_SOC_DAI_FMT_NB_NF(normal bit clock + frame)] [2: SND_SOC_DAI_FMT_NB_IF(normal BCLK + inv FRM)] [3: SND_SOC_DAI_FMT_IB_NF(invert BCLK + nor FRM)] [4: SND_SOC_DAI_FMT_IB_IF(invert BCLK + FRM)]
over_sample_rate	音频过采样率选择: support 128fs/192fs/256fs/384fs/512fs/768fs [default value: 256]
sample_resolution	采样精度选择: 16bits/20bits/24bits[default value: 16]
word_select_size	位宽选择: 16bits/24bits/32bits[default value: 32]
pcm_sync_period	PCM 周期长度选择16/32/64/128/256 BCLKs [default value: 256]
msb_lsb_first	数据位模式选择 [0: msb first; 1: lsb first][default value: 0]
sign_extend	标志位扩展模式 [0: zero pending; 1: sign extend][default value: 0]
slot_index	时间片索引 [0: the 1st slot - 3: the 4th slot][default value: 0]
slot_width	时间片宽度 [8 bit width / 16 bit width][default value: 16]
frame_width	帧宽度 [0: long frame = 2 BCLK width; 1: short frame = 1 BCLK width][default value: 1]
tx_data_mode	Tx 数据传输模式[0: 16bit linear PCM; 1: 8bit linear PCM; 2: 8bit u-law; 3: 8bit a-law][default value: 0]
rx_data_mode	Rx 数据传输模式[0: 16bit linear PCM; 1: 8bit linear PCM; 2: 8bit u-law; 3: 8bit a-law][default value: 0]

i2s_mclk	I2sMCLK 信号的 GPIO 配置
i2s_bclk	I2sBCLK 信号的 GPIO 配置
i2s_lrclk	I2sLRCK 信号的 GPIO 配置
i2s_dout0	I2S out0的 GPIO 配置
i2s_dout1	暂不使用
i2s_dout2	暂不使用
i2s_dout3	暂不使用
i2s_din	I2sIN 信号的 GPIO 配置

#### 2.4.2.4. pcm 配置

pcn 可以配置成 pcm 模式，也可以配置成 i2s 模式。

配置项	配置项含义
pcm_used	xx 为1时加载该模块，为0时不加载[default value: 1]
pcm_channel	声道控制[default value: 2]
Pcm_master	主从模式配置[1: SND_SOC_DAI_FMT_CBM_CFM(codec clk & FRM master) SOC as slave & codec as master] [4: SND_SOC_DAI_FMT_CBS_CFS(codec clk & FRM slave) SOC as master & codec as slave ]
pcm_select	Pcm 和 i2s 模式选择[1: pcm 0: i2s]
audio_format	音频格式选择 [default value: 4] [1: SND_SOC_DAI_FMT_I2S(standard i2s format)] [2: SND_SOC_DAI_FMT_RIGHT_J(right justified format)] [3: SND_SOC_DAI_FMT_LEFT_J(left justified format)] [4: SND_SOC_DAI_FMT_DSP_A(pcm. MSB is available on 2nd BCLK rising edge after LRC rising edge)] [5: SND_SOC_DAI_FMT_DSP_B(pcm. MSB is available on 1nd BCLK rising edge after LRC rising edge)]
signal_inversion	音频信号模式选择 [default value: 3] [1: SND_SOC_DAI_FMT_NB_NF(normal bit clock + frame)] [2: SND_SOC_DAI_FMT_NB_IF(normal BCLK + inv FRM)] [3: SND_SOC_DAI_FMT_IB_NF(invert BCLK + nor FRM)] [4: SND_SOC_DAI_FMT_IB_IF(invert BCLK + FRM)]
over_sample_rate	音频过采样率选择: support 128fs/192fs/256fs/384fs/512fs/768fs [default value: 512]
sample_resolution	采样精度选择: 16bits/20bits/24bits[default value: 16]
word_select_size	位宽选择: 16bits/24bits/32bits[default value: 32]
pcm_sync_period	PCM 周期长度选择16/32/64/128/256 BCLKs [default value: 64]
msb_lsb_first	数据位模式选择 [0: msb first; 1: lsb first][default value: 0]
sign_extend	标志位扩展模式 [0: zero pending; 1: sign extend][default value:



	0]
slot_index	时间片索引 [0: the 1st slot - 3: the 4th slot][default value: 0]
slot_width	时间片宽度 [8 bit width / 16 bit width][default value: 16]
frame_width	帧宽度 [0: long frame = 2 BCLK width; 1: short frame = 1 BCLK width][default value: 1]
tx_data_mode	Tx 数据传输模式[0: 16bit linear PCM; 1: 8bit linear PCM; 2: 8bit u-law; 3: 8bit a-law][default value: 0]
rx_data_mode	Rx 数据传输模式[0: 16bit linear PCM; 1: 8bit linear PCM; 2: 8bit u-law; 3: 8bit a-law][default value: 0]
pcm_bclk=xx	pcmBCLK 信号的 GPIO 配置
pcm_lrclk =xx	pcmLRCK 信号的 GPIO 配置
pcm_dout	pcm out 的 GPIO 配置
pcm_din	pcmIN 信号的 GPIO 配置
pcm_mclk =xx	暂不使用
pcm_bclk=xx	pcmBCLK 信号的 GPIO 配置
pcm_lrclk =xx	pcmLRCK 信号的 GPIO 配置

### 3. 音频模块体系结构描述

在 a20 中有 4 个音频设备驱动，分别为 audiocodec, hdmiaudio, spdif, pcm/i2s 以及一个耳机检测驱动 switch。在 a20 中，基本的音频框架如图 4.a20 音频框架所示。



图 13 a20 音频框架



## 4. 接口描述

在音频框架中，audiocodec 属于模拟音频部分，hdmiaudio, spdif, i2s/pcm 属于数字音频。其中 audiocodec 在 3g 音频通话中支持模拟音频通路和通话录音功能接口。i2s 可以配置成 pcm 和 i2s 模式。Hdmiaudio, spdif 支持 raw data 模式。耳机检测驱动 switch 支持 android 标准的耳机检测接口。

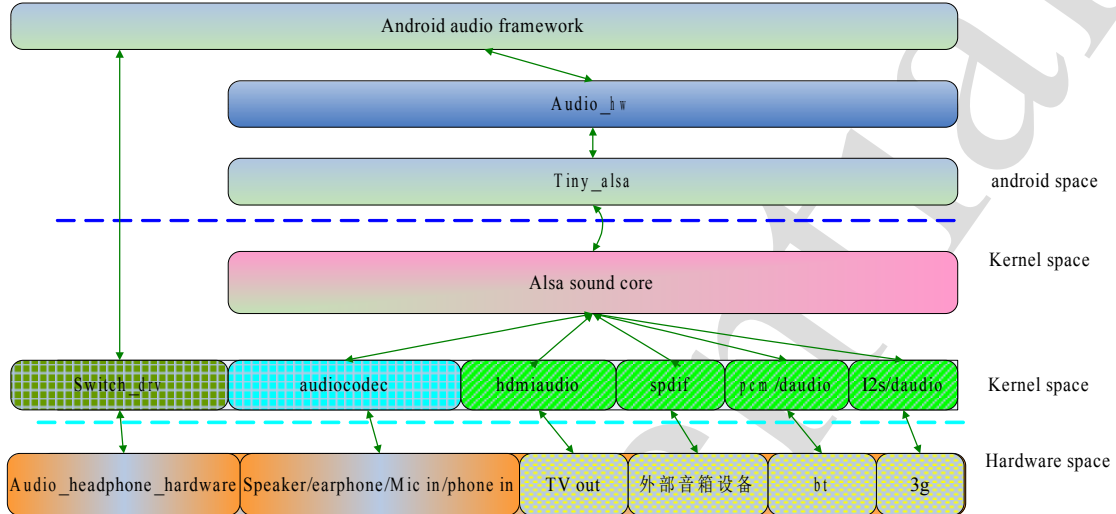
### 4.1. Audiocodec 接口描述

在模拟音频驱动 audiocodec 中，支持 ADC 录音，DAC 播放，模拟音频通路。支持四路音频输入（mic1, mic2, line in, fm），两路音频输出（phone out, headphone）。如图 13.audiocodec 音频硬件通道所示。Audiocodec 中的音频通道接口也是根据图 13.audiocodec 音频硬件通道封装的。



图 14.audiocodec 音频硬件通道

#### 4.1.1. 系统音频录音接口

如下图所示，彩色部分为电话录音通路，注意只有用 mic1 昨晚上行通话才可以，使用 mic2 不能实现电话录音功能，硬件不支持。

- **rototype:**
- **static int codec\_set\_phone\_capture(struct snd\_kcontrol \*kcontrol, struct snd\_ctl\_elem\_value \*ucontrol)**
- **Arguments:**
  - Kcontrol: mixer 控制接口
  - Ucontrol: 数据传输接口
- **Returns:**

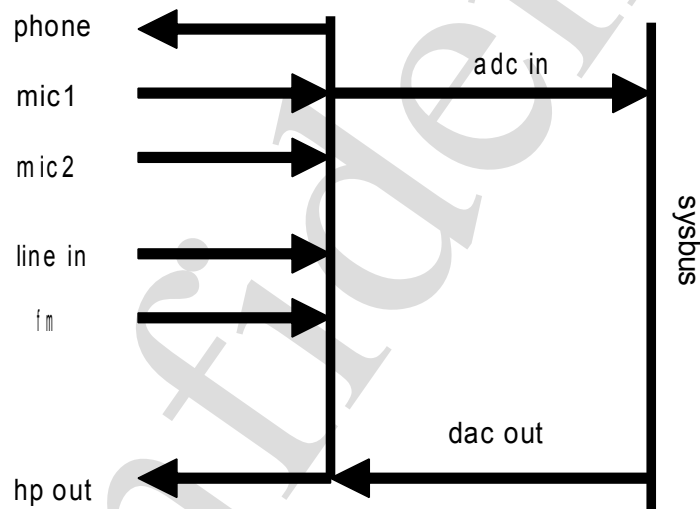
Return 0.参数设置成功

➤ **Note:**

应用层通过 `alsa lib` 中的 `mixer_ctl_set_value` 进行调用;

1: 使能下行 **phone\_capture**。

0: 不使能下行 **phone\_capture**。



图 15 系统录音接口

#### 4.1.2. 手机上行模拟通路接口

如下图彩色部分显示，上行通路有 3 条可以选择，分别是 mic1 到 phone out, mic2-phone-out 和 dac-phone out。

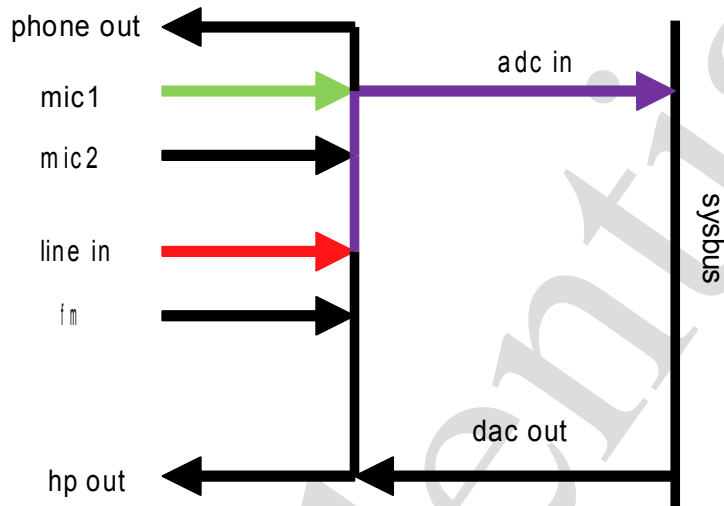

图 16 手机上行模拟通路接口

### 4.1.2.1. codec\_set\_phoneout

如下图 DAC PHONEOUT 通路所示，内部 DAC 到 phone 的通路，接口函数为：

- **Prototype:**
- **static int codec\_set\_dacphoneout(struct snd\_kcontrol \*kcontrol, struct snd\_ctl\_elem\_value \*ucontrol)**
- **Arguments:**  
Kcontrol: mixer 控制接口  
Ucontrol: 数据传输接口
- **Returns:**  
Return 0. 参数设置成功
- **Note:**  
应用层通过 alsa lib 中的 mixer\_ctl\_set\_value 进行调用；  
1: 使能上行 **dacphoneout**。  
0: 不使能上行 **dacphoneout**。

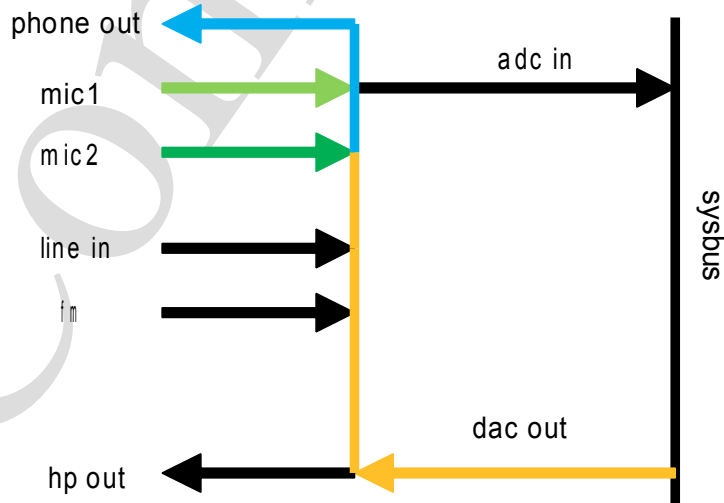

图 17 手机上行模拟通路 DAC OUT 接口

### 4.1.2.2. codec\_set\_phonemic (mic1)

如下图 PHONEMIC 通路所示,其实就是开通 mic1 通路。接口函数:

- **Prototype:**
- **static int codec\_set\_phonemic(struct snd\_kcontrol \*kcontrol, struct snd\_ctl\_elem\_value \*ucontrol)**
- **Arguments:**  
Kcontrol: mixer 控制接口  
Ucontrol: 数据传输接口
- **Returns:**

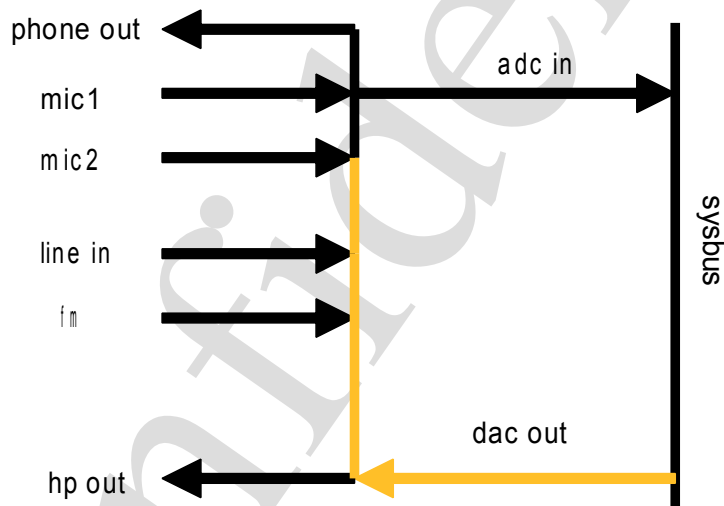
Return 0.参数设置成功

➤ **Note:**

应用层通过 alsa lib 中的 mixer\_ctl\_set\_value 进行调用;

- 1: 使能上行 **phonemic**。
- 0: 不使能上行 **phonemic**。



图 18 手机上行模拟通路 MIC1 接口

### 4.1.2.3. codec\_set\_headsetmic(mic2)

如下图 PHONEMICT 通路所示,其实就是开通 mic2 通路接口函数:

➤ **Prototype:**

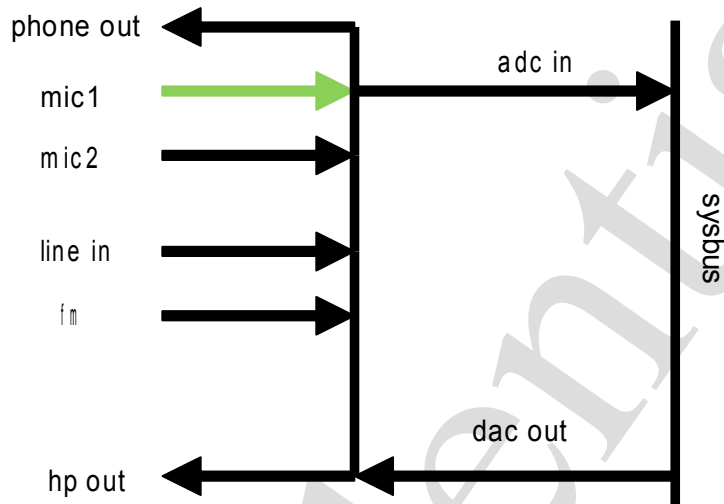
➤ **static int codec\_set\_headsetmic(struct snd\_kcontrol \*kcontrol,  
                                  struct snd\_ctl\_elem\_value \*ucontrol)**

➤ **Arguments:**

Kcontrol:mixer 控制接口

Ucontrol: 数据传输接口

➤ **Returns:**

Return 0.参数设置成功

➤ **Note:**

应用层通过 alsa lib 中的 mixer\_ctl\_set\_value 进行调用;

- 1: 使能上行 **headsetmic**。
- 0: 不使能上行 **headsetmic**。



图 19 手机上行模拟通路 MIC2 接口

#### 4.1.2.4. codec\_set\_dacphoneout

如下图 PHONEOUT 通路所示,接口函数:

- **Prototype:**
- **static int codec\_set\_phoneout(struct snd\_kcontrol \*kcontrol, struct snd\_ctl\_elem\_value \*ucontrol)**
- **Arguments:**  
Kcontrol: mixer 控制接口  
Ucontrol: 数据传输接口
- **Returns:**  
Return 0. 参数设置成功
- **Note:**  
应用层通过 alsa lib 中的 mixer\_ctl\_set\_value 进行调用;  
1: 使能上行 **phoneout**。  
0: 不使能上行 **phoneout**。

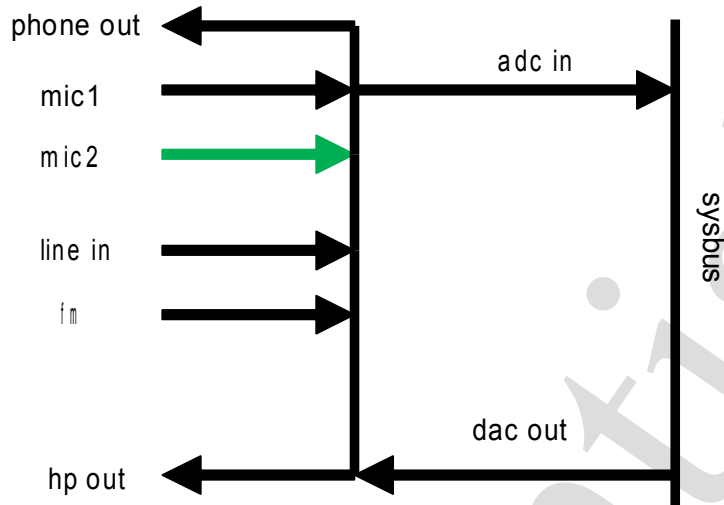

图 20 手机上行模拟通路 PHONE OUT 接口

### 4.1.3. 手机下行模拟通路接口

#### 4.1.3.1. codec\_set\_earpieceout

如下图红色通路显示,; line-in 输入直接开通 mixer 到耳机的通路, 接口函数为:

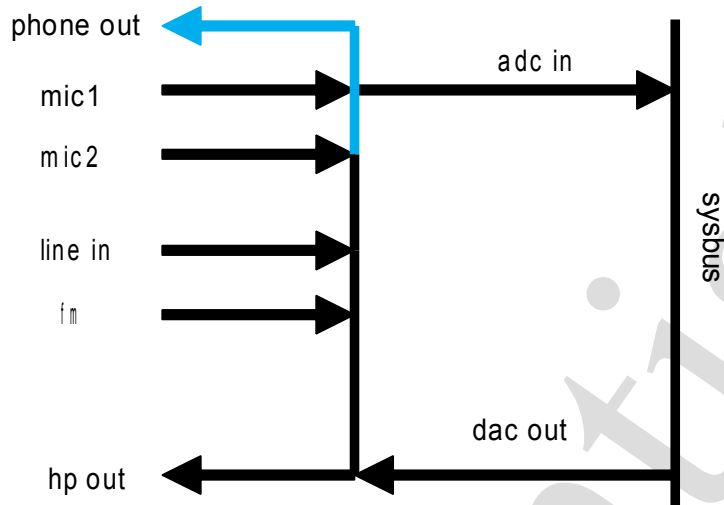
- **Prototype:**
- **static int codec\_set\_earpieceout(struct snd\_kcontrol \*kcontrol, struct snd\_ctl\_elem\_value \*ucontrol)**
- **Arguments:**
  - Kcontrol: mixer 控制接口
  - Ucontrol: 数据传输接口
- **Returns:**
  - Return 0. 参数设置成功
- **Note:**
  - 应用层通过 alsa lib 中的 mixer\_ctl\_set\_value 进行调用;
  - 1: 使能上行 earpiece。
  - 0: 不使能上行 earpiece。



图 21 手机下行模拟通路接口

## 4.2. Hdmiaudio 接口描述

Hdmiaudio 中，支持 raw data 和 pcm data 模式。  
当音频 channel 设置成 channels = 4 的时候，hdmiaudio 会相应设置成 raw data 模式。当音频 channel 设置成 channels = 2 或者 1 的时候，hdmiaudio 会设置成 pcm data 模式。  
Hdmiaudio 是一个独立的音频驱动，接口支持 alsa lib 中的标准接口，不在这里一一列举。

## 4.3. spdif 接口描述

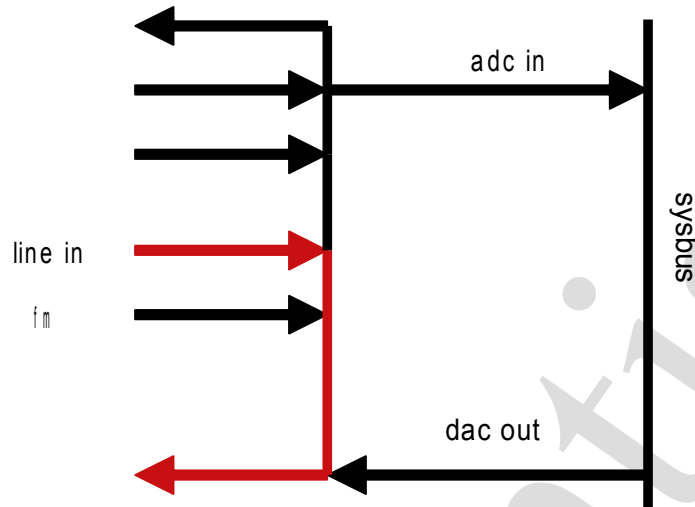
spdif 中，支持 raw data 和 pcm data 模式。  
当音频 channel 设置成 channels = 4 的时候，spdif 会相应设置成 raw data 模式。当音频 channel 设置成 channels = 2 或者 1 的时候，spdif 会设置成 pcm data 模式。  
spdif 是一个独立的音频驱动，接口支持 alsa lib 中的标准接口，不在这里一一列举。

## 4.4. I2s 接口描述

具体参考 2.4.2.2 中 [i2s 的 sysconfig 配置](#)。

## 4.5. switch 接口描述

Switch 接口支持 android 标准的耳机检测。支持 3 段耳机和四段耳机的插拔检测功能。不再描述。

## 5. 模块开发 demo

音频的外部接口跟普通的驱动不同。音频的 application 需要额外的 alsa-lib 进行外部接口的封装。在 android2.3.4 中，用的是 small alsa 应用库，而在 android4.0 以后，采用 tiny alsa 应用库进行外部接口的封装。所有的接口都是音频的标准接口。在这里不一一罗列。下面给出播放和录音的应用。

写一个音频应用程序涉及到以下几步

- opening the audio device
- set the parameters of the device
- receive audio data from the device or deliver audio data to the device
- close the device

在 a20 中，涉及 4 个音频驱动，alsa 的 lib 库支持任何一个音频驱动。请参考最小 playback 应用和录音应用以及 mixer 接口的使用方法。

demo 采用 tiny\_alsa 库，可以从\android4.1\external\tinyalsa 中获得。

### 5.1. 最小的 playback 应用

```
/*
 * spdif test
 * play_high_rate-1633.c
 * (C) Copyright 2010-2016
 * reuimllatech Technology Co., Ltd. <www.reuimllatech.com>
 * huangxin <huangxin@reuimllatech.com>
 *
 * some simple description for this code
 *
 * This program is free software; you can redistribute it and/or
 * modify it under the terms of the GNU General Public License as
 * published by the Free Software Foundation; either version 2 of
 * the License, or (at your option) any later version.
 *
 */

#include <include/tinyalsa/asoundlib.h>
#include <stdio.h>
#include <stdlib.h>
#include <stdint.h>
#include <string.h>
```



```
#define ID_RIFF 0x46464952
#define ID_WAVE 0x45564157
#define ID_FMT 0x20746d66
#define ID_DATA 0x61746164

#define FORMAT_PCM 1

struct wav_header {
    uint32_t riff_id;
    uint32_t riff_sz;
    uint32_t riff_fmt;
    uint32_t fmt_id;
    uint32_t fmt_sz;
    uint16_t audio_format;
    uint16_t num_channels;
    uint32_t sample_rate;
    uint32_t byte_rate;
    uint16_t block_align;
    uint16_t bits_per_sample;
    uint32_t data_id;
    uint32_t data_sz;
};

void play_sample(FILE *file, unsigned int device, unsigned int channels,
                 unsigned int rate, unsigned int bits);

int main(int argc, char **argv)
{
    FILE *file;
    struct wav_header header;
    unsigned int device = 0;

    if (argc < 2) {
        fprintf(stderr, "Usage: %s file.wav [-d device]\n", argv[0]);
        return 1;
    }

    file = fopen(argv[1], "rb");
    if (!file) {
        fprintf(stderr, "Unable to open file '%s'\n", argv[1]);
        return 1;
    }
}
```



```
}

/* parse command line arguments */
argv += 2;
while (*argv) {
    if (strcmp(*argv, "-d") == 0) {
        argv++;
        device = atoi(*argv);
    }
    argv++;
}

fread(&header, sizeof(struct wav_header), 1, file);

if ((header.riff_id != ID_RIFF) ||
    (header.riff_fmt != ID_WAVE) ||
    (header.fmt_id != ID_FMT) ||
    (header.audio_format != FORMAT_PCM) ||
    (header.fmt_sz != 16)) {
    fprintf(stderr, "Error: '%s' is not a PCM riff/wave file\n", argv[1]);
    fclose(file);
    return 1;
}

/* install signal handler and begin capturing */
play_sample(file, device, header.num_channels, header.sample_rate,
            header.bits_per_sample);
fclose(file);

return 0;
}

void play_sample(FILE *file, unsigned int device, unsigned int channels,
                unsigned int rate, unsigned int bits)
{
    struct pcm_config config;
    struct pcm *pcm0;
    char *buffer;
    int size;
    int num_read;
    int dtime = 15;
    int loop_time = 0;
```



```
int i=0;

config.channels = channels;
config.rate = rate;
config.period_size = 1024;
config.period_count = 4;
if (bits == 32)
    config.format = PCM_FORMAT_S32_LE;
else if (bits == 16)
    config.format = PCM_FORMAT_S16_LE;
config.start_threshold = 0;
config.stop_threshold = 0;
config.silence_threshold = 0;

/*0 is audiocodec, 1 is hdmaudio, 2 is spdif, 3 is i2s, 4 is pcm*/
pcm0 = pcm_open(3, device, PCM_OUT, &config);
if (!pcm0 || !pcm_is_ready(pcm0)) {
    fprintf(stderr, "Unable to open PCM device %u (%s)\n", device,
pcm_get_error(pcm0));
    return;
}

size = pcm_get_buffer_size(pcm0);
buffer = malloc(size);
if (!buffer) {
    fprintf(stderr, "Unable to allocate %d bytes\n", size);
    free(buffer);
    pcm_close(pcm0);
    return;
}

printf("Playing sample: %u ch, %u hz, %u bit\n", channels, rate, bits);
loop_time = dtime*rate/1024;
printf("loop_time:%d\n", loop_time);
do {
    num_read = fread(buffer, 1, size, file);
    if (num_read > 0) {
        if (pcm_write(pcm0, buffer, num_read)) {
            fprintf(stderr, "Error playing sample\n");
            break;
        }
    }
    if (feof(file)) {
```



```
fseek(file, 0L, SEEK_SET);
//break;
}
}
i++;
if(i > loop_time)
    break;
} while ((num_read > 0));

free(buffer);
pcm_close(pcm0);
}
```

## 5.2. 最小的 **capture** 应用

```
/* tinycap.c
**
** Copyright 2011, The Android Open Source Project
**
** Redistribution and use in source and binary forms, with or without
** modification, are permitted provided that the following conditions are met:
**     * Redistributions of source code must retain the above copyright
**       notice, this list of conditions and the following disclaimer.
**     * Redistributions in binary form must reproduce the above copyright
**       notice, this list of conditions and the following disclaimer in the
**       documentation and/or other materials provided with the distribution.
**     * Neither the name of The Android Open Source Project nor the names of
**       its contributors may be used to endorse or promote products derived
**       from this software without specific prior written permission.
**
**
*/

#include <include/tinyalsa/asoundlib.h>
#include <stdio.h>
#include <stdlib.h>
#include <stdint.h>
#include <signal.h>

#define ID_RIFF 0x46464952
#define ID_WAVE 0x45564157
#define ID_FMT 0x20746d66
#define ID_DATA 0x61746164
```

```
#define FORMAT_PCM 1

struct wav_header {
    uint32_t riff_id;
    uint32_t riff_sz;
    uint32_t riff_fmt;
    uint32_t fmt_id;
    uint32_t fmt_sz;
    uint16_t audio_format;
    uint16_t num_channels;
    uint32_t sample_rate;
    uint32_t byte_rate;
    uint16_t block_align;
    uint16_t bits_per_sample;
    uint32_t data_id;
    uint32_t data_sz;
};

int capturing = 1;
static char filename[64] = "record1.wav";

unsigned int capture_sample(FILE *file, unsigned int device,
                            unsigned int channels, unsigned int rate,
                            unsigned int bits);

void sigint_handler(int sig)
{
    capturing = 0;
}

int main(int argc, char **argv)
{
    FILE *file;
    struct mixer *mixer;
    struct wav_header header;
    unsigned int device = 0;
    unsigned int channels = 2;
    unsigned int rate = 44100;
    unsigned int bits = 16;
    unsigned int frames;
```



```
rate = atoi(argv[1]);
channels = atoi(argv[2]);

if (argc < 2) {
    fprintf(stderr, "Usage: %s file.wav [-d device] [-c channels] "
        "[-r rate] [-b bits]\n", argv[0]);
    return 1;
}

file = fopen(filename, "wb");
if (!file) {
    fprintf(stderr, "Unable to create file '%s'\n", argv[1]);
    return 1;
}

/* parse command line arguments */
argv += 2;
while (*argv) {
    if (strcmp(*argv, "-d") == 0) {
        argv++;
        device = atoi(*argv);
    } else if (strcmp(*argv, "-c") == 0) {
        argv++;
        channels = atoi(*argv);
    } else if (strcmp(*argv, "-r") == 0) {
        argv++;
        rate = atoi(*argv);
    } else if (strcmp(*argv, "-b") == 0) {
        argv++;
        bits = atoi(*argv);
    }
    argv++;
}

header.riff_id = ID_RIFF;
header.riff_sz = 0;
header.riff_fmt = ID_WAVE;
header.fmt_id = ID_FMT;
header.fmt_sz = 16;
header.audio_format = FORMAT_PCM;
header.num_channels = channels;
header.sample_rate = rate;
```



```
header.byte_rate = (header.bits_per_sample / 8) * channels * rate;
header.block_align = channels * (header.bits_per_sample / 8);
header.bits_per_sample = bits;
header.data_id = ID_DATA;

/* leave enough room for header */
fseek(file, sizeof(struct wav_header), SEEK_SET);

mixer = mixer_open(0);
if (!mixer) {
    fprintf(stderr, "Failed to open mixer\n");
    return EXIT_FAILURE;
}
/* install signal handler and begin capturing */
signal(SIGINT, sigint_handler);
frames = capture_sample(file, device, header.num_channels,
                        header.sample_rate, header.bits_per_sample);
printf("Captured %d frames\n", frames);

/* write header now all information is known */
header.data_sz = frames * header.block_align;
fseek(file, 0, SEEK_SET);
fwrite(&header, sizeof(struct wav_header), 1, file);
mixer_close(mixer);
fclose(file);

return 0;
}

unsigned int capture_sample(FILE *file, unsigned int device,
                           unsigned int channels, unsigned int rate,
                           unsigned int bits)
{
    struct pcm_config config;
    struct pcm *pcm;
    char *buffer;
    unsigned int size;
    unsigned int bytes_read = 0;
    int dtime = 1;
    int loop = 0;

    config.channels = channels;
```



```
config.rate = rate;
config.period_size = 1024;
config.period_count = 4;
if (bits == 32)
    config.format = PCM_FORMAT_S32_LE;
else if (bits == 16)
    config.format = PCM_FORMAT_S16_LE;
config.start_threshold = 0;
config.stop_threshold = 0;
config.silence_threshold = 0;

pcm = pcm_open(0, device, PCM_IN, &config);
if (!pcm || !pcm_is_ready(pcm)) {
    fprintf(stderr, "Unable to open PCM device (%s)\n",
            pcm_get_error(pcm));
    return 0;
}

size = pcm_get_buffer_size(pcm);
buffer = malloc(size);
if (!buffer) {
    fprintf(stderr, "Unable to allocate %d bytes\n", size);
    free(buffer);
    pcm_close(pcm);
    return 0;
}

printf("Capturing sample: %u ch, %u hz, %u bit\n", channels, rate, bits);

mtime = 12*60*60;
loop = mtime*rate/1024;
printf("loop:%d\n", loop);
for(loop; loop > 0; loop--)
{
    int ret = 0;
    //printf("hello,size:%d\n",size);
    ret = pcm_read(pcm, buffer, size);
    if (fwrite(buffer, 1, size, file) != size) {
        fprintf(stderr,"Error capturing sample\n");
        break;
    }
}
```



```
        bytes_read += size;
    }

    free(buffer);
    pcm_close(pcm);
    return bytes_read / ((bits / 8) * channels);
}
```

### 5.3. Mixer 接口的使用

参考 audiocodec 接口描述中的 [4.1 系统音频播放接口部分](#)。

## 6. Declaration

This(A20 音频模块开发说明) is the original work and copyrighted property of Allwinner Technology (“Allwinner”). Reproduction in whole or in part must obtain the written approval of Allwinner and give clear acknowledgement to the copyright owner.

The information furnished by Allwinner is believed to be accurate and reliable. Allwinner reserves the right to make changes in circuit design and/or specifications at any time without notice. Allwinner does not assume any responsibility and liability for its use. Nor for any infringements of patents or other rights of the third parties which may result from its use. No license is granted by implication or otherwise under any patent or patent rights of Allwinner. This datasheet neither states nor implies warranty of any kind, including fitness for any particular application.